

ВСЕРОССИЙСКИЙ ФОРУМ ТЕХНОЛОГИЧЕСКОГО
ПРЕДПРИНИМАТЕЛЬСТВА

МОСКВА 2023



ПОДХОД К АНАЛИТИКЕ, ВЫДВИЖЕНИЮ И ПРОВЕРКЕ БИЗНЕС-ГИПОТЕЗ

Фото спикера

КЛАСТЕР ЛОМОНОСОВ
22-23.11

Андрей Тимофеев

Технологический предприниматель, эксперт TEN Education

**БИЗНЕС-ГИПОТЕЗА
ИНЖЕНЕРНОГО
СТАРТАПА**

Доход = рента на
технологической
«МОНОПОЛИИ»

**БИЗНЕС-ГИПОТЕЗА
ПРЕДПРИНИМАТЕЛЬСКОГО
СТАРТАПА**

Доход = прибыль
от повышения
производительности
труда и снижения цен

Группа «ТехноСпарк» – российская платформа серийного создания material-based стартапов

геномика логистическая робототехника искусственные алмазы композиты оптические покрытия водородная энергетика
индустриальная микробиология системы хранения электроэнергии инфраструктура электродвижения аддитивные технологии
гибкая электроника медицинское хай-тек оборудование литий-ионные накопители тонкопленочная интегрированная фотовольтаика

600+

человек

120+

компаний

10+ **НОВЫХ**

стартапов в год

№1 в рейтинге эффективности технопарков России 6 лет подряд



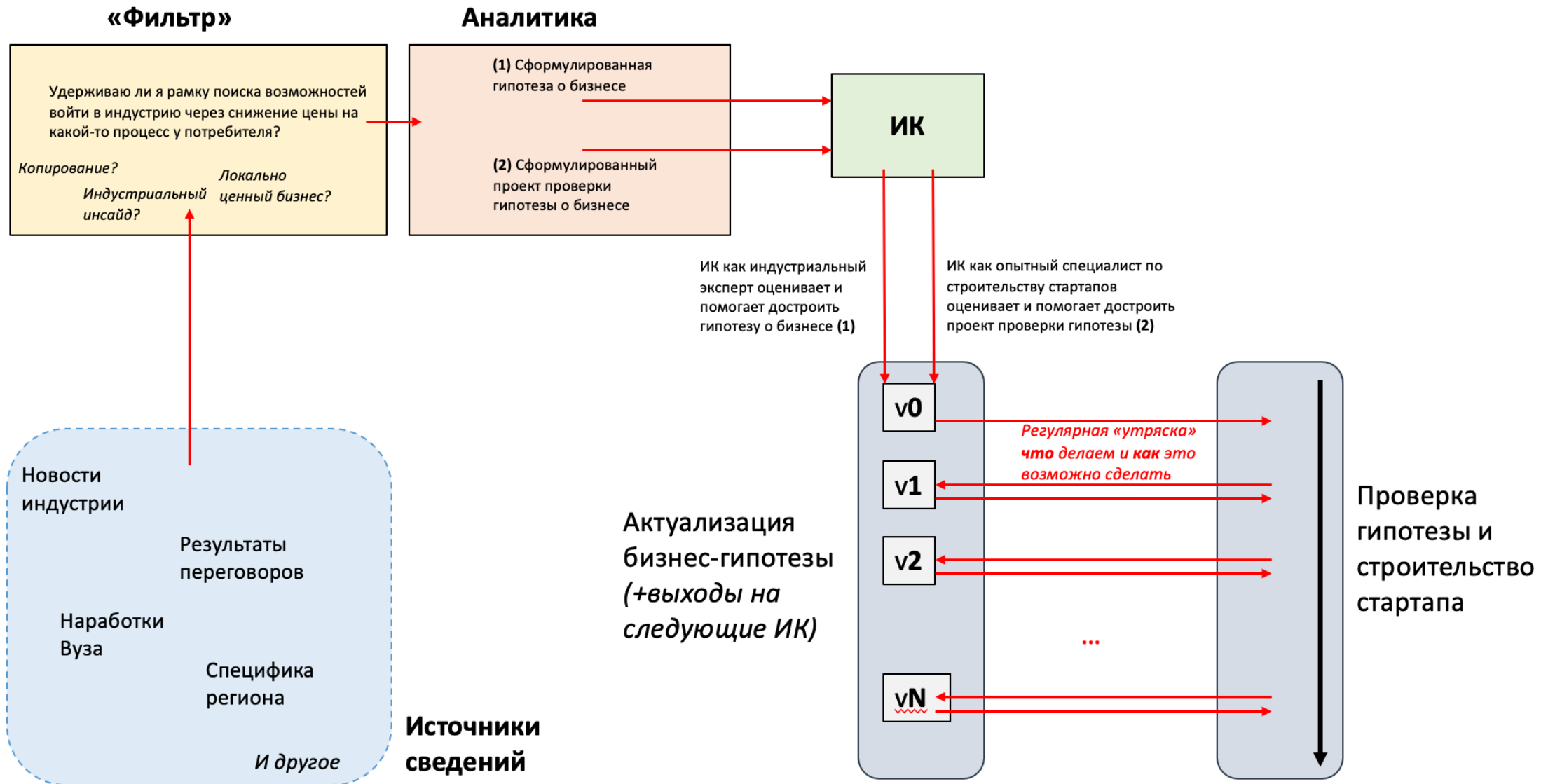

КАКИЕ СВЕДЕНИЯ СОБИРАТЬ И ЧТО ИМЕННО АНАЛИЗИРОВАТЬ?

Что делать?

Искать параллели. Не только в предметном смысле: такие же технологии, те же участники индустрии. Но и в смысле повторения той же структуры решений / деловых связей

- Цены и ценовые диапазоны
- Деловые связи
- Новости индустрии и события
- Сделки и поставки
- Инвестиции и покупки компаний
- Разработки, публикации и конкурсы
- Открытие и закрытие компаний

КАКИЕ СУЩЕСТВУЮТ МЕТОДЫ ПРЕДПРИНИМАТЕЛЬСКОГО ИССЛЕДОВАНИЯ?

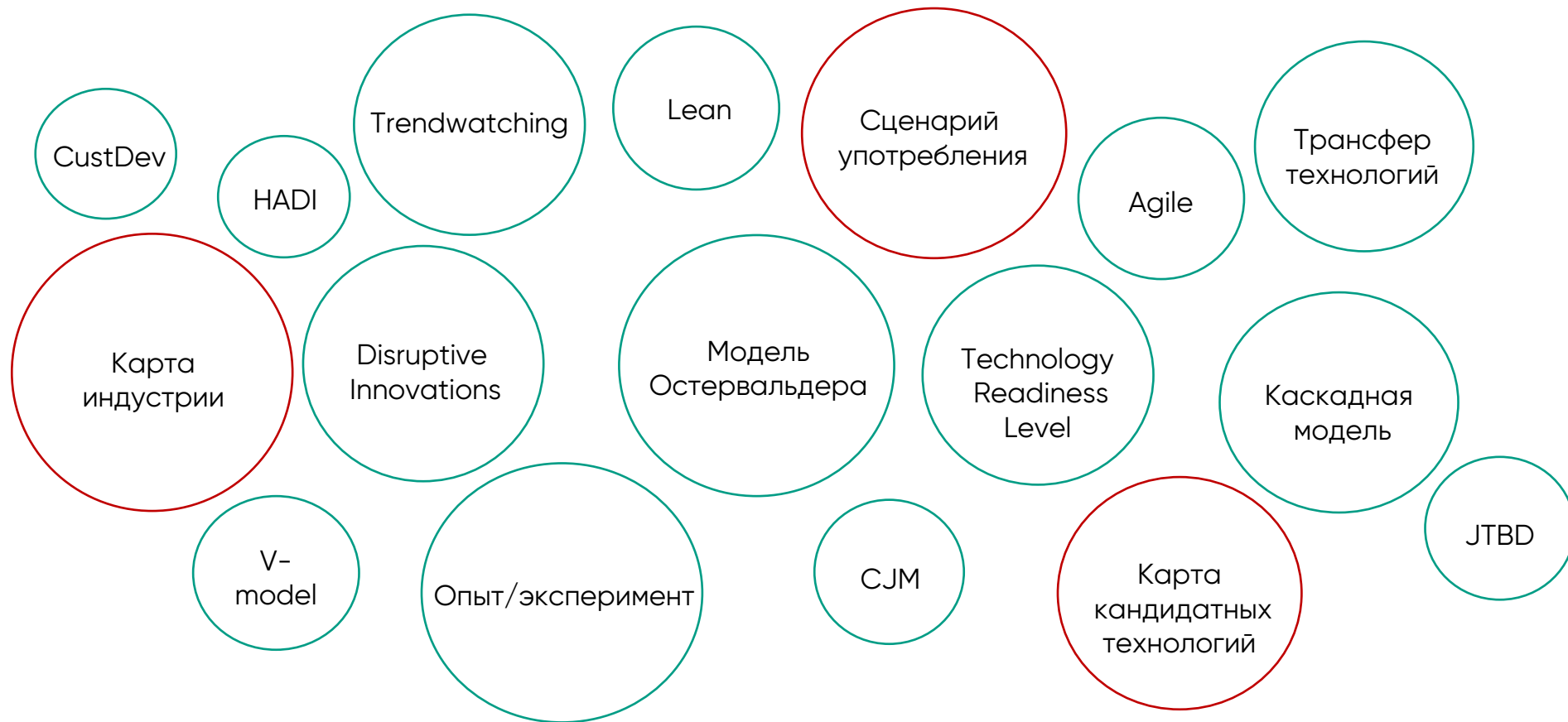

МИНИМАЛЬНЫЙ ПЕРЕЧЕНЬ РАБОТ С БИЗНЕС-ГИПОТЕЗОЙ

Гипотеза о бизнесе
(о цене)

Индустриальная аналитика

1. Определение места в некой индустрии, обладающего потенциалом повышения производительности труда.
2. Экономический расчет (анализ) текущих затрат владельца на это место и формулировка гипотезы о стартапе и о первых границах цены продукта стартапа.

Гипотеза о продукте

Продуктовая
«сценарная» аналитика

3. Анализ применяемых дизайнов для организации таких мест у других глобальных компаний. Выдвижение стартовой гипотезы о продукте.
4. Исследование сценариев употребления и выжимка требований к содержанию продукта и к его дизайну (контейнер, форм-фактор + его функциональное наполнение).

Гипотеза о технологиях

Технологическая аналитика

5. Составление карты кандидатных технологий, необходимых для создания продукта в стартапе, подходящих с точки зрения содержания продукта и доступных с точки зрения покупки стартапом.

**КАРТА ИНДУСТРИИ – ИНСТРУМЕНТ
ОПРЕДЕЛЕНИЯ ГИПОТЕЗЫ
О БИЗНЕСЕ (О ЦЕНЕ)**

КОНТРОЛЬНАЯ ТОЧКА РАБОТЫ С КАРТОЙ ИНДУСТРИИ – РАЗМЕЩЕНИЕ ГИПОТЕЗЫ О БИЗНЕСЕ НА КАРТЕ ИНДУСТРИИ (КАКОЙ КАПИТАЛ ВЫСВОБОЖДАЕТ ПОТРЕБИТЕЛЬ?)



КАРТА ИНДУСТРИИ В «ПОСТРОЙ КОМПАНИЮ. ПРОДАЙ КОМПАНИЮ»

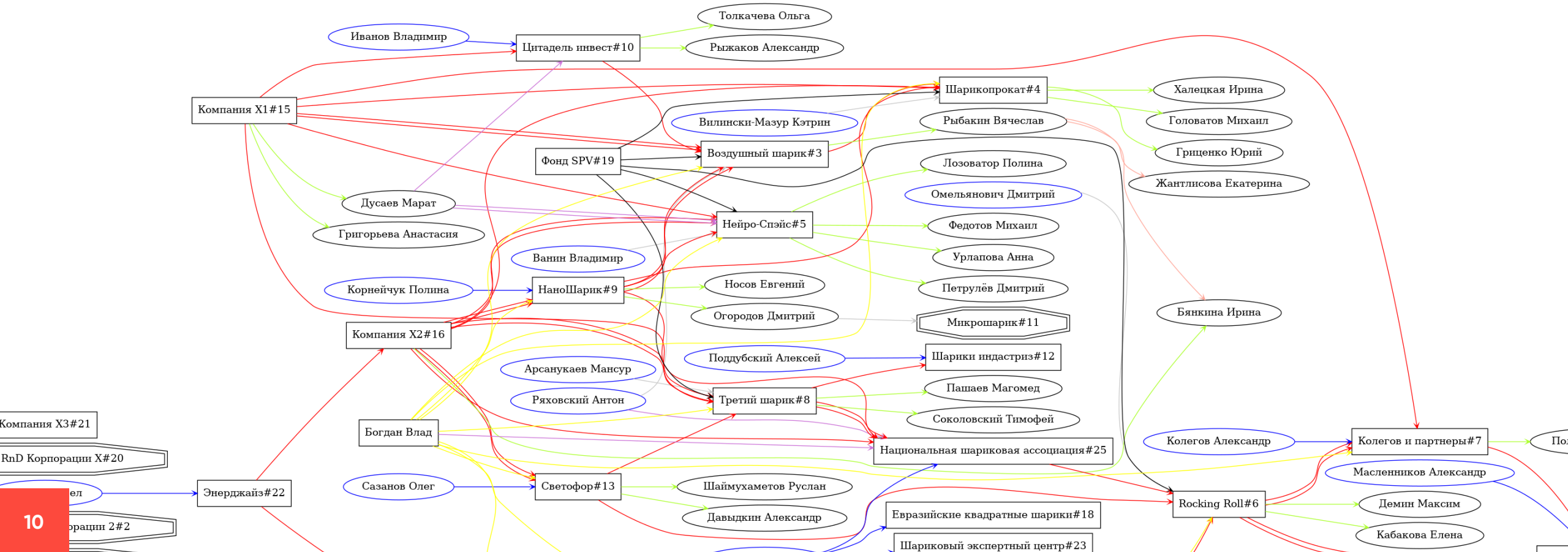

СЦЕНАРИЙ УПОТРЕБЛЕНИЯ

КАРТА ИНДУСТРИИ – ИНСТРУМЕНТ ОПРЕДЕЛЕНИЯ ГИПОТЕЗЫ О БИЗНЕСЕ (О ЦЕНЕ)



Пользователь:

Какой сценарий (что делает с продуктом):

AS IS (как есть сейчас – без продукта)

Такты
сценария



Формирование
издержек



КАРТА ИНДУСТРИИ – ИНСТРУМЕНТ ОПРЕДЕЛЕНИЯ ГИПОТЕЗЫ О БИЗНЕСЕ (О ЦЕНЕ)



Пользователь:

Какой сценарий (что делает с продуктом):



Продукт:

Функция продукта:

ТО BE (как будет – с продуктом стартапа)

Такты
сценария



Формирование
издержек



КАРТА КАНДИДАТНЫХ ТЕХНОЛОГИЙ

СНИЖЕНИЕ ИЗДЕРЖЕК ПО ПРОИЗВОДСТВУ «РОБОТА» В ГОРИЗОНТЕ 5 ЛЕТ

Общая тенденция к снижению себестоимости компонента

\$50 → \$25

Модуль левого колесика

Модуль со щетками

\$110 → \$37

Аккумулятор

\$41 → \$13

Мусоро- и пылесборник

Разработка нового дизайна компонента, размещение не отдельным блоком, а распределение по свободным частям корпуса

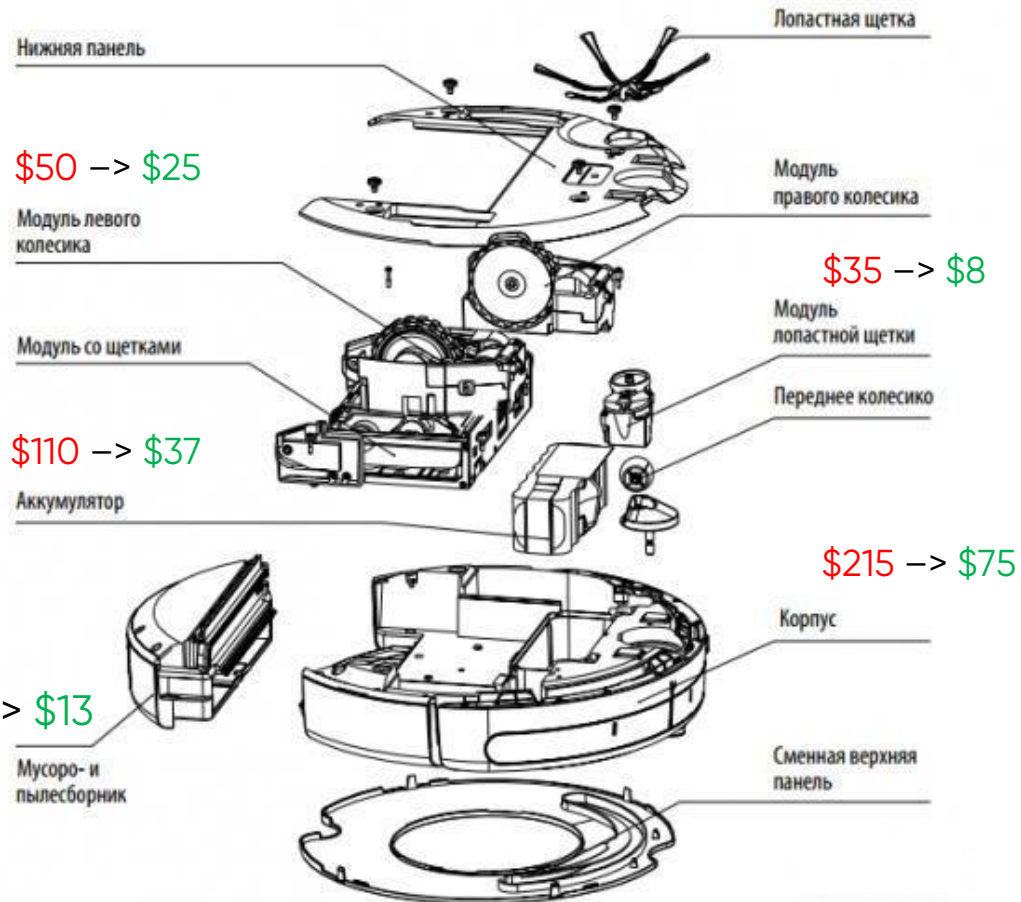

Кастомизация и исключение лишнего функционала

Рейнжиниринг для производства серии среднего размера

СТАРТОВАЯ КАРТА КАНДИДАТНЫХ ТЕХНОЛОГИЙ

